

## APPLICATIONS

Levage de profilés et poutrelles I, H...

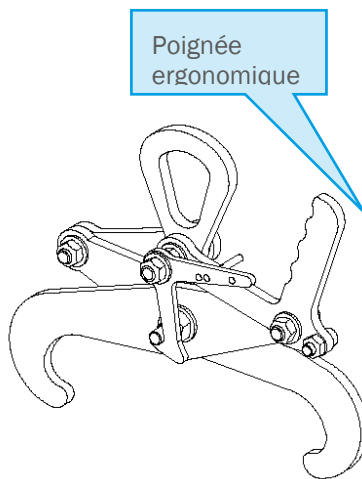

PL

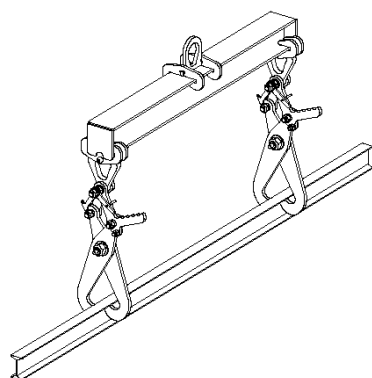
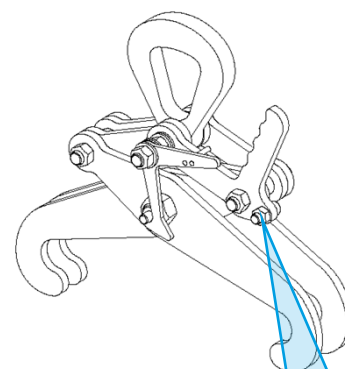

PL4

## DESRIPTIF

Ces accessoires sont dotés d'un système de verrouillage de la position ouverte permettant de déposer la charge sans intervention sur la pince.

**NOUVEAU** : le bras supérieur intègre une poignée ergonomique facilitant la prise en main ainsi qu'un système de sécurité empêchant la fermeture complète du parallélogramme. Les mains sont ainsi mieux protégées.

Il est interdit de mettre les mains à l'intérieur du parallélogramme mais les risques liés à une mauvaise manipulation sont grandement réduits.

## FONCTIONNEMENT

Mettre la pince bloquée ouverte en appui sur le profilé. Soulever le levier tout en amorçant le levage et le maintenir ainsi afin qu'il ne s'enclenche pas à nouveau sur l'axe d'accrochage. Le levage assure ensuite un serrage proportionnel, évitant ainsi un marquage excessif. Lors de la dépose au sol, la pince se bloque automatiquement en position ouverte. Des poignées facilitent la mise en place.

## CONSIGNES PARTICULIÈRES

- Ne lever qu'un profilé à la fois.
- Traction verticale uniquement.
- Utilisation par paire avec palonnier recommandée.
- PL3 : pour tout profilé de largeur supérieure à 420 mm, l'opérateur doit installer la pince en la faisant coulisser depuis l'extrémité du profilé.
- Possibilité d'utiliser les pinces de cette gamme avec des profilés de largeur inférieure à celle indiquée ; dans ce cas, les pinces doivent être utilisées par paire avec palonnier (serrage des pinces sur l'âme du profilé).
- Ne pas utiliser anneau vers le bas (en tant que point de fixation) : utiliser les griffes GP.
- Température d'utilisation : -20° à +100°C.

## INDICATIONS GÉNÉRALES

- Fabrication sans soudure portante.
- Revêtement époxy à chaud.
- Coefficient de sécurité : 3 en accord avec la norme EN 13155.2003.

## CARACTÉRISTIQUES DIMENSIONNELLES

Réf.	Code groupe	CMU t	Prise			A		B (poignée)				B'		C										K max		pour		L mini	Poids kg
			mini pour		maxi	mini	maxi	mini*	maxi**	mini*	maxi**	mini	maxi	D	E	F	G	H	I	J maxi	prise mini	prise maxi							
			cas 1	cas 2																									
PL1-95-200	185328	1	95	46	200	182	348	166	174	73	135	284	504	18	52	69	12	95	22	230	46	48	3	4					
PL2-120-300	185338	2	120	55	300	196	462	167	176	76	140	348	604	23	64	80	20	119	50	330	30	30	3	8					
PL3-180-450	185348	3	180	64	450**	296	627	200	205	102	182	435	768	36	74	92	25	143	61	420 <sup>a</sup>	23	56	3	16					
PL4-120-300	185358	4	120	55	300	196	444	173	173	75	139	398	622	36	74	92	25	147	74	310	30	30	3	14					

\* pince déployée \*\* pince en ouverture maxi

Dimensions en mm

<sup>a</sup> modèle PL3 : pour tout profilé de largeur (cote « prise » sur plans) supérieure à 420 mm, l'opérateur doit installer la pince en la faisant coulisser depuis l'extrémité du profilé.

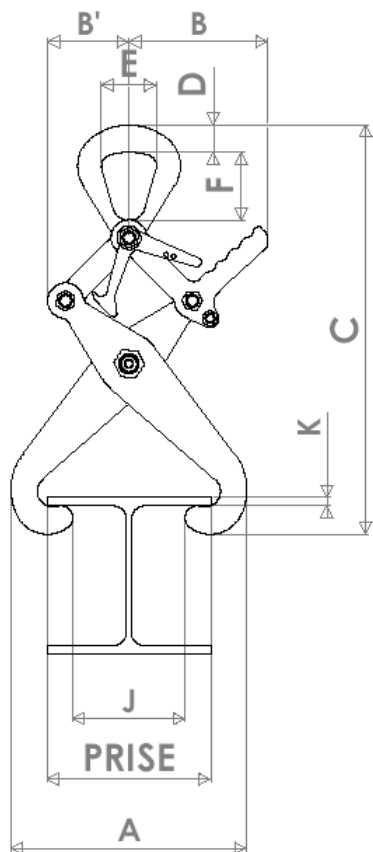

**CAS 1** : serrage sur l'aile du profilé

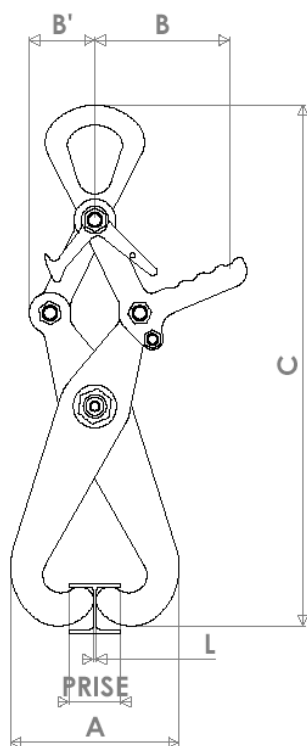

**CAS 2** : serrage sur l'âme du profilé

